

**58 kg Vibrationsstamper Bomag BT60**

Spezifikationen

(L) Maschinenlänge	0,72 m
(L1) Länge Stampfschuh	0,33 m
(H) Transporthöhe	1,03 m
(B) Transportbreite	0,35 m
(W) Breite Stampfschuh	0,23 m
Betriebsgewicht	58 kg
max. Gesamtgewicht	58 kg
Kraftstoffverbrauch i. M. bei Betrieb	0,9 l / h
Antrieb	Benzin

Eigenschaften / Ausstattung und Zubehör

- Engine Protection System (Motorschutzverkleidung)
- automatische Ölstandskontrolle
- duales Kraftstofffiltersystem
- Schwingungsdämpfer Führungsbügel
- selbstreinigendes Luftfiltergehäuse
- kombinierter Motorstop-/ Benzinschalter

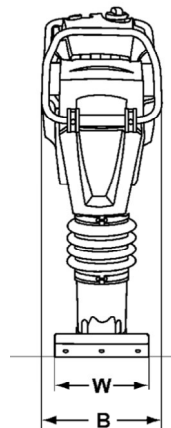
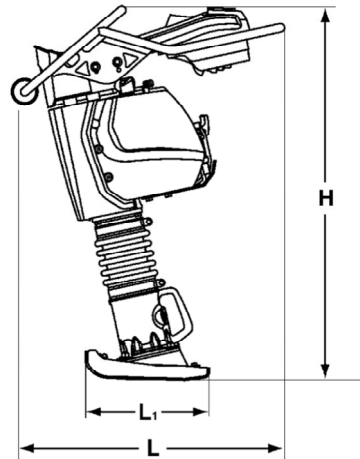

**Arbeitsbühnen,
Baumaschinen,
Baugeräte, PKW-
Anhänger, Krane,
Fahrzeuge, u.v.m.**

**REGIONALE
VERMIETUNG**

- ✓ Selbstabholung durch regionalen Standort
- ✓ fachkundiges Personal
- ✓ Vor-Ort-Service

So erreichen Sie uns:

📍 Tagewerbener Str. 79
06667 Weißenfels
☎ 03443 33 56 333
✉ info@miete-regional.de

Geschäftszeiten:

Mo–Fr 7:00–17:00 Uhr
Sa 9:00–13:00 Uhr
und nach Vereinbarung

Wiesecker Group:

Inhaber Uwe Koblenz

Rechtliches:

Datenschutz
Impressum
AGBs

Wir helfen direkt vor Ort oder telefonisch!

Zögern Sie nicht uns zu besuchen oder anzurufen. Unsere kompetenten Mitarbeiter helfen Ihnen gerne weiter. Mit unserer Erfahrung können wir Ihnen das passende Mietgerät zur Verfügung stellen. ☎ 03443 33 56 333

Online-
Mietanfrage

Scannen Sie den QR-Code, um das passende Gerät für Ihr Projekt in Ihrer Region auf unserer Webseite zu finden.



www.miete-regional.de