



7,00 bar Baukompressor Atlas Copco XAS 97 Dd



Eigenschaften / Ausstattung und Zubehör

- Hochleistungsfilter
- Deutz Motor
- Schalleistungspegel 98dB(A)
- Steckdose 3-phasig CEE (2x 16A)
- Steckdose 1-phasig (1x Schuko)
- Getestet gemäß ISO 9001

Spezifikationen

Volumenstrom	5,3 m³/min
Betriebsdruck	7 bar
Schalleistungspegel	98 dB(A)
Motornennleistung	36 kW
Leistung bei Vollast	2.700 U/min
(A) Gesamtlänge	3,65 m
(B) Gesamtbreite	1,50 m
(C) Gesamthöhe	1,25 m
Antrieb	Diesel
Tankinhalt	80 l
Gesamtgewicht	1035 kg

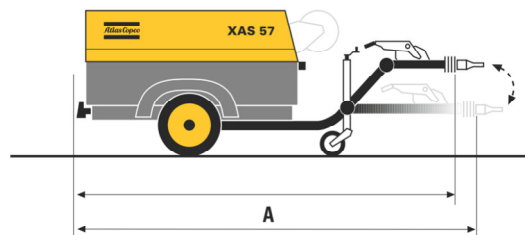
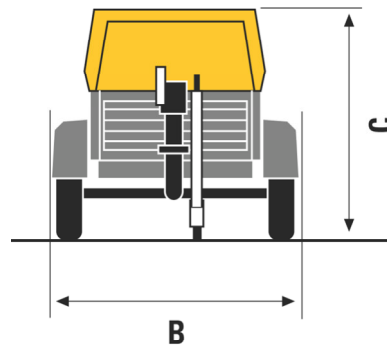

**Arbeitsbühnen,
Baumaschinen,
Baugeräte, PKW-
Anhänger, Krane,
Fahrzeuge, u.v.m.**

**REGIONALE
VERMIETUNG**

- ✓ Selbstabholung durch regionalen Standort
- ✓ fachkundiges Personal
- ✓ Vor-Ort-Service

So erreichen Sie uns:
 Tagewerbener Str. 79
 06667 Weißenfels
 ☎ 03443 33 56 333
 ✉ info@miete-regional.de

Geschäftszeiten:
 Mo–Fr 7:00–17:00 Uhr
 Sa 9:00–13:00 Uhr
 und nach Vereinbarung

Wiesecker Group:
 Inhaber Uwe Koblenz

Rechtliches:
 Datenschutz
 Impressum
 AGBs

Wir helfen direkt vor Ort oder telefonisch!

Zögern Sie nicht uns zu besuchen oder anzurufen. Unsere kompetenten Mitarbeiter helfen Ihnen gerne weiter. Mit unserer Erfahrung können wir Ihnen das passende Mietgerät zur Verfügung stellen. ☎ 03443 33 56 333



Online- Mietanfrage

Scannen Sie den QR-Code, um das passende Gerät für Ihr Projekt in Ihrer Region auf unserer Webseite zu finden.



www.miete-regional.de