



11,0 t Mobilbagger JCB Hydradig 110 W



Eigenschaften / Ausstattung und Zubehör

- Planierschild
- Verstellausleger 1,65 m
- Schnellwechsler Lehnhoff HS 08
- Rückfahralarm
- Schallsolierte Kabine mit 4-facher Stoßdämpfung
- Mechanisch gefederter Sitz
- Zwillingreifen
- SchnellwechslerRädlinger MS 08
- Klimaanlage

Spezifikationen

max. Grabtiefe	3,81 m
max. Absteckhöhe	8,95 m
max. Ausschütthöhe	5,65 m
Auslegerschwenkwinkel links	50°
Auslegerschwenkwinkel rechts	70°
Transportbreite	2,44 m
Transportlänge	7,65 m
Gesamthöhe	2,98 m
max. Fahrgeschwindigkeit	40 km/h
Tankinhalt	157 l
Antrieb	Diesel
Gesamtgewicht	11.650 kg

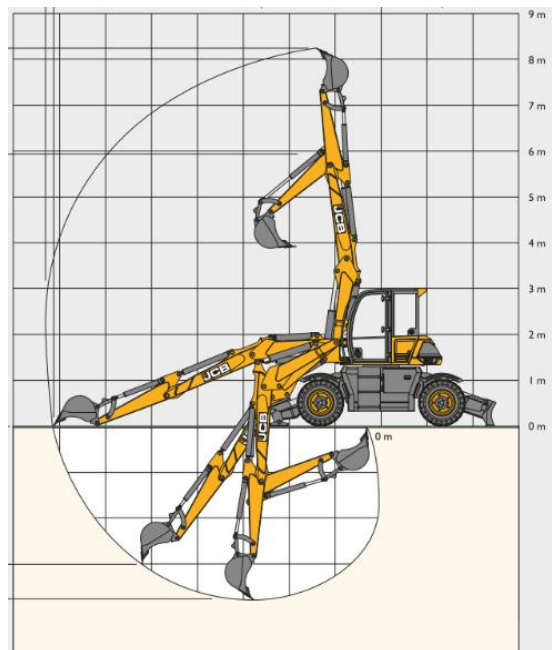

Wir helfen direkt vor Ort oder telefonisch!

Zögern Sie nicht uns zu besuchen oder anzurufen. Unsere kompetenten Mitarbeiter helfen Ihnen gerne weiter. Mit unserer Erfahrung können wir Ihnen das passende Mietgerät zur Verfügung stellen. ☎ 03443 33 56 333



**Arbeitsbühnen,
Baumaschinen,
Baugeräte, PKW-
Anhänger, Krane,
Fahrzeuge, u.v.m.**

**REGIONALE
VERMIETUNG**

- ✓ Selbstabholung durch regionalen Standort
- ✓ fachkundiges Personal
- ✓ Vor-Ort-Service

So erreichen Sie uns:

📍 Tagewerbener Str. 79
06667 Weißenfels
☎ 03443 33 56 333
✉ info@miete-regional.de

Geschäftszeiten:

Mo–Fr 7:00–17:00 Uhr
Sa 9:00–13:00 Uhr
und nach Vereinbarung

Wiesecker Group:

Inhaber Uwe Koblenz

Rechtliches:

Datenschutz
Impressum
AGBs

Online-
Mietanfrage

Scannen Sie den QR-Code, um das passende Gerät für Ihr Projekt in Ihrer Region auf unserer Webseite zu finden.



www.miete-regional.de